



047G/047H



WENDEPLATTEN-KUNSTBOHRER UNIVERSAL BIT WITH REV. BLADES MÈCHES À FAÇONNER À PLAQUETTES RÉVERSIBLES

DE Ausführung: 2 Wendeplatten-räumer, 2 Wendeplattenvorschneider, verstellbare Zentrierspitze, Schaft zylindrisch mit einer Spannfläche und Einstellschraube. Rechts- und Linkslauf. Andere Durchmesser und Längen auf Anfrage. Schaft 10 x 26 mm.

Verwendung: Zur Verwendung in Bänderbohr-Automaten, Reihenbohrmaschinen oder CNC Maschinen. Zum Bohren sauberer und maßhaltiger Löcher in Harthölzern, verleimten Hölzern, Preß-Span- (MDF, HDF) und kunststoffbeschichteten Platten. Drehzahl: 2800–7000 U/min. U/min Vorschub: bis max. 2,5 m/min.

EN Characteristics: 4 reversible blades (effective as cutters and spurs) and an adjustable center point. Cylindrical shank with one flat and set screw. Right or left hand cutting. Other diameters and specifications on request. Shank 10 x 26 mm.

Usage: For use in automatic hinge inserting machines, gang drilling machines or CNC machines. For drilling clean and true to size holes in hardwood, laminated timber, compressed wood, chipboard (MDF, HDF) and plastic-coated boards. Speed: 2800–7000 rev/min. Rev/min. feed rate: up to max. 2.5 m/min.

FR Caractéristiques: Avec 2 couteaux et 2 traçoirs réversibles, une pointe de centrage réglable, une queue cylindrique de Ø 10 x 26 mm avec méplat et vis de réglage. Sens à droite Réf 047G ou à gauche Réf 047H.

Utilisation: Pour le perçage de trous propres, à cote constante dans du bois dur et des panneaux de particules revêtus. Utilisation sur des machines à commandes numériques.

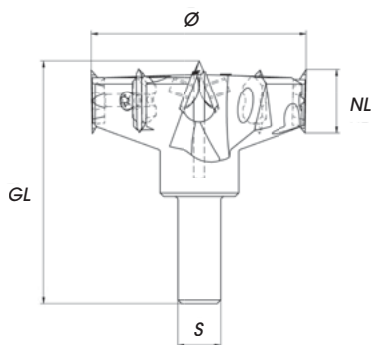

Ø	NL	GL	S	EAN	ART.NR.
25	31	57	10	9002696114529	047G250057
26	31	57	10	9002696114536	047G260057
30	31	57	10	9002696114543	047G300057
35	31	57	10	9002696114550	047G350057
40	31	57	10	9002696114567	047G400057

rechtslaufend / right hand cutting / Rotation à droite

Ø	NL	GL	S	EAN	ART.NR.
25	31	57	10	9002696114574	047H250057
26	31	57	10	9002696114581	047H260057
30	31	57	10	9002696114598	047H300057
35	31	57	10	9002696114604	047H350057
40	31	57	10	9002696114611	047H400057

linkslaufend / left hand cutting / Rotation à gauche

WENDEPLATTE
EXCHANGEABLE KNIFE
PLAQUETTES RÉVERSIBLES

ZU Ø	LXBXH	EAN	ART.NR.
25	10,5x12x1,5	9002696114673	047HWP105
26	11,3x12x1,5	9002696133407	047HWP113
30	13,6x12x1,5	9002696114697	047HWP130
35	15,7x12x1,5	9002696114703	047HWP157
40	18x12x1,5	9002696283676	047HWP180

ERSATZTEILE
SQUARE PARTS
PIÈCES DE RECHANGE

BEZEICHNUNG	EAN	ART.NR.
Zentrierspitze / Center Point / Pointe de centrage	9002696283034	047HZ030
Vorschneider / Spurs / Pince coupante	9002696114666	047HVORS
Schraube f. Wendeplatte / Screw f. exchangeable knife / Vis pour plaque rotative	9002696128007	SFSM4X6SCHRAUBE
Schraube f. Vorschneider / Screw f. spurs / Vis pour pince coupage	9002696283683	SFS0400001
Inbusschraube / Allen Screw / Vis à six pans	9002696283676	SC091306X005