

0450

**SCHARNIERLOCHBOHRER, PROFI AUSFÜHRUNG**  
**UNIVERSAL PREMIUM BIT**  
**MÈCHE À FAÇONNER UNIVERSELLE CARBURE PRO**

**DE Ausführung:** HW, 2 Schneiden mit angeschliffenen Vorschneidern. Hochwertige Heimwerkerausführung.

**EN Characteristics:** TCT, 2 cutters with double lips. High quality do-it-yourself version.

**FR Caractéristiques:** Version courte, au carbure, avec 2 couteaux et 2 traçoirs. Queue de Ø 8 x 25 mm.

**Verwendung:** Für Weich- und Harthölzer sowie für Spanplatten und kunststoffbeschichtete Platten. Drehzahl: 1200–4500 U/min. Vorschub: bis zu 1,5m/min.

**Usage:** Suitable for soft- and hardwood, chipboards and for boards coated with plastics. 1200–4500 RPM. Feed rate: up to 1,5 m/min.

**Utilisation:** Pour bois tendres et durs, panneaux agglomérés et plaqués. Vitesse de rotation: 1200-4500 t/min. Avancement: max. 1,5m/min.

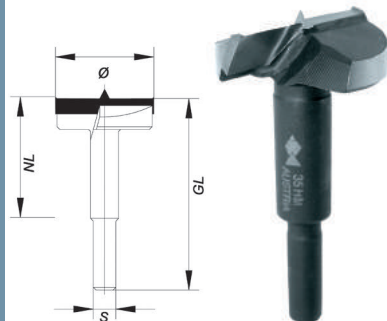

Ø	NL	GL	S	EAN	ART.NR.
35	40	70	8	9002696014645	045003500



0480

**HOLZSCHÄLBOHRER**  
**WOOD PEELING BIT**  
**MÈCHE À FAÇONNER**

**DE Ausführung:** WS, brüniert, Schneide und Durchmesser blank geschliffen.

**EN Characteristics:** Tool steel, burnished. Cutting edge and diameter are bright ground.

**FR Caractéristiques:** En acier, avec une pointe de centrage, 2 couteaux, sans traçoirs, pour machine stationnaire.

**Verwendung:** Zum Bohren von sauberen Löchern in Weichholz.

**Usage:** To bore smooth, clean holes in softwoods.

**Utilisation:** Pour le perçage de trous propres dans du bois tendre.

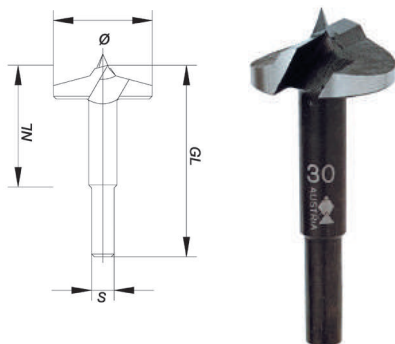

Ø	NL	GL	S	EAN	ART.NR.
25	45	70	8	9002696014911	048002500
26	45	70	8	9002696014928	048002600
30	45	70	8	9002696014935	048003000
35	45	70	8	9002696014942	048003500

**DREHZAHLTABELLE / RPM TABLE /**  
**TABLE DES VITESSES DE ROTATION**

U/MIN RPM T/MN	WEICHHOLZ SOFT WOOD BOIS TENDRE	HARTHOLZ HARD WOOD BOIS DUR
< Ø 25 mm	1200	1000
< Ø 35 mm	1000	800