



**HSS-E KEGEL- UND ENTGRATSENKER**  
**HSS-E DEBURRING COUNTERSINK**  
**HSS-E FRAISE À CHANFREINER**

**DE Ausführung:** Premium Kegel- und Entgratsenker mit 3 Schneiden in das volle gehärtete Material geschliffen, gratfrei und scharf, geringe Wärmeentwicklung, hervorragende Späneabfuhr gegenüber gefräste Senker, 90°, HSS-E (C05).

**Verwendung:** Zum Ansenken und Entgraten von Bohrungen. Der Senker arbeitet ratter- und gratfrei, erzeugt eine hohe Oberflächengüte in Nichteisen-Metalle, Edelstahlbleche, Kunststoffe, Holz sowie in legierten und unlegierten Stählen. Zum exakten Ansenken und Entgraten von Bohrungen in Holzwerkstoffen und Metallen.

**EN Characteristics:** Premium Countersinker and deburring Countersinker with 3 sharps, 90°, HSS-E (C05).

**Usage:** For countersinking and deburring of bores. The deburring countersink works chatter and bur free, creates a high surface quality in non-ferrous metals, stainless steel sheets, plastics, wood as well as in alloyed and unalloyed steels. For precise countersinking and deburring of holes in wood-based materials and metals.

**FR Caractéristiques:** Fraise à chanfreiner et à ébavurer de qualité Premium en acier HSS au Cobalt (C05), conique à 90°, 3 coupes.

**Utilisation:** Permet de chanfreiner ou d'ébavurer l'emplacement de la tête de vis, dans le bois, l'acier, les alliages, l'inox, les matières synthétiques. Travaille sans vibrations et sans bavures.

Ø	GL	S	EAN	ART.NR.
6,35	45	5	9002696204640	0606006351
8,3	50	6	9002696117087	060600830
10,4	50	6	9002696117094	060601040
12,4	56	8	9002696117100	060601240
16,5	60	10	9002696054979	060601650
20,5	63	10	9002696132547	060602050
25	67	10	9002696138228	060602500

Ø	EAN	ART.NR.
10,4-12,4-16,5-20,5	9002696180036	0606SET4HSE
6,35-8,3-10,4-12,4-16,5-20,5	9002696301141	06060006K01

0606

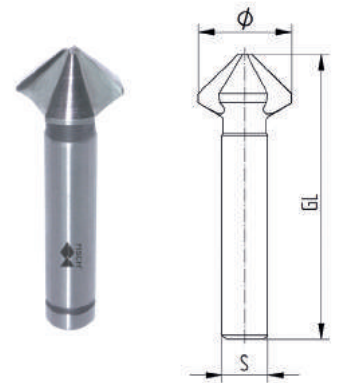

**HSS VERSENKER**  
**HSS COUNTERSINK**  
**FRAISE HSS POUR TÊTE DE VIS**

**DE Ausführung:** HSS, mit abgesetztem Zylinderschaft, 90°. Schaft 6 x 25 mm.

**Verwendung:** Zum Versenken und Entgraten von Bohrungen in Weich- und Hartholz, Spanholzplatten, MDF, HDF, Kunststoff und NE-Metall. Drehzahlen: 500-2000 U/min.

**EN Characteristics:** HSS. Shank 6 x 25 mm.

**Usage:** For countersinking and deburring of bores in wood and metal. 500-2000 RPM.

**FR Caractéristiques:** En acier rapide HSS, avec une queue cylindrique de Ø 6 mm décollée, angle de 90°.

**Utilisation:** Pour ébavurer et noyer les têtes de vis dans le bois et le métal.

Ø	GL	S	EAN	ART.NR.
8	50	6	9002696015789	061HSS008
12	50	6	9002696015796	061HSS012
16	50	6	9002696015819	061HSS016
20	50	6	9002696015826	061HSS020

061H

