



ZIERNUTENFRÄSER HSS Z1
STRAIGHT BIT HSS Z1
FRAISE POUR RAINURE HSS Z1

DE Ausführung: Mit einer geraden Schneide, stirn- und umfangschneidend, Rechtsgang, Z1.

Verwendung: Zum Fräsen und Nuten von Weich- und Harthölzern in zentrischen Spannfuttern.
 Drehzahl: 15000-24000 U/min.

EN Characteristics: HSS, with single flute, face and peripheral cutting, right hand cutting, Z1.

Usage: To be used for routing and grooving soft- and hardwoods in centric chucks. 15000-24000 RPM.

FR Caractéristiques: Avec un couteau droit, coupe frontale & périphérique, rotation à droite.

Utilisation: Pour fraiser et rainurer des bois durs et tendres, queue cylindrique. Vitesse de rotation: 15000-24000 t/min.

Ø	NL	GL	S	EAN	ART.NR.
2	5	34	8	9002696019039	1400200503
3	9,5	38	8	9002696019060	1400300953
4	9,5	39	8	9002696019084	1400400953
5	11	40	8	9002696005766	1400501103

140

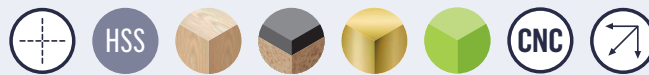
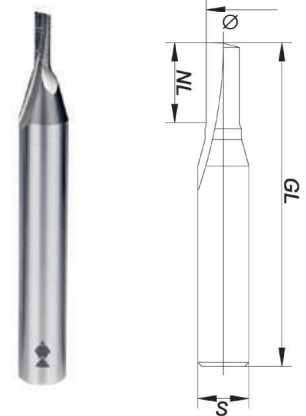

BOHRNUTENFRÄSER HSS Z1
SPIRAL FLUTE ROUTER BIT HSS Z1
FRAISE POUR RAINURE HSS Z1

DE Ausführung: Mit einer spiralisier- ten Schneide, stirn- und umfangschnei- dend. Rechtsgang, Z1.

Verwendung: Zum Ausfräsen von Nuten im Aluminium- und Kunst- stofffensterbau. Weich- und Hartholz, Spanholzplatten, MDF, HDF.
 Drehzahl: 15000-24000 U/min.

EN Characteristics: HSS, twisted cut- ting edge, face and peripheral cutting, right hand cutting, Z1.

Usage: For routing slots in aluminum- and plastic material windows. Soft- and hardwoods, boards. 15000-24000 RPM.

FR Caractéristiques: Avec un couteau hélicoïdal, coupe frontale & périphérique, rotation à droite.

Utilisation: Pour le fraisage de rainures à joints dans l'aluminium et le PVC lors de la fabrication d'huisseries. Vitesse de rotation: 15000-24000 t/min.

Ø	NL	GL	S	EAN	ART.NR.
3	12	60	8	9002696050308	1420301203
4	12	60	8	9002696050315	1420401203
5	12	60	8	9002696050322	1420501203
6	14	60	8	9002696050346	1420601403
8	14	80	8	9002696050353	1420801403
8	17	110	8	9002696194170	14208017031
10	14	80	8	9002696138266	1421001403
12	14	80	8	9002696138273	1421201403

142

