



ZIERNUTENFRÄSER HSS Z1
STRAIGHT BIT HSS Z1
FRAISE POUR RAINURE HSS Z1

DE Ausführung: Mit einer geraden Schneide, stirn- und umfangschneidend, Rechtsgang, Z1.

Verwendung: Zum Fräsen und Nuten von Weich- und Harthölzern in zentrischen Spannfuttern.
 Drehzahl: 15000-24000 U/min.

EN Characteristics: HSS, with single flute, face and peripheral cutting, right hand cutting, Z1.

Usage: To be used for routing and grooving soft- and hardwoods in centric chucks. 15000-24000 RPM.

FR Caractéristiques: Avec un couteau droit, coupe frontale & périphérique, rotation à droite.

Utilisation: Pour fraiser et rainurer des bois durs et tendres, queue cylindrique. Vitesse de rotation: 15000-24000 t/min.

| Ø | NL | GL | S | EAN | ART.NR. |
|---|-----|----|---|---------------|------------|
| 2 | 5 | 34 | 8 | 9002696019039 | 1400200503 |
| 3 | 9,5 | 38 | 8 | 9002696019060 | 1400300953 |
| 4 | 9,5 | 39 | 8 | 9002696019084 | 1400400953 |
| 5 | 11 | 40 | 8 | 9002696005766 | 1400501103 |

140

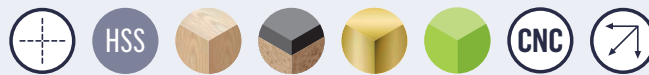
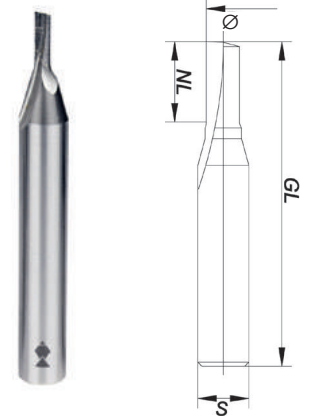

BOHRNUTENFRÄSER HSS Z1
SPIRAL FLUTE ROUTER BIT HSS Z1
FRAISE POUR RAINURE HSS Z1

DE Ausführung: Mit einer spiralisier- ten Schneide, stirn- und umfangschnei- dend. Rechtsgang, Z1.

Verwendung: Zum Ausfräsen von Nuten im Aluminium- und Kunst- stofffensterbau. Weich- und Hartholz, Spanholzplatten, MDF, HDF.
 Drehzahl: 15000-24000 U/min.

EN Characteristics: HSS, twisted cut- ting edge, face and peripheral cutting, right hand cutting, Z1.

Usage: For routing slots in aluminum- and plastic material windows. Soft- and hardwoods, boards. 15000-24000 RPM.

FR Caractéristiques: Avec un couteau hélicoïdal, coupe frontale & périphérique, rotation à droite.

Utilisation: Pour le fraisage de rainures à joints dans l'aluminium et le PVC lors de la fabrication d'huissieries. Vitesse de rotation: 15000-24000 t/min.

| Ø | NL | GL | S | EAN | ART.NR. |
|----|----|-----|---|---------------|-------------|
| 3 | 12 | 60 | 8 | 9002696050308 | 1420301203 |
| 4 | 12 | 60 | 8 | 9002696050315 | 1420401203 |
| 5 | 12 | 60 | 8 | 9002696050322 | 1420501203 |
| 6 | 14 | 60 | 8 | 9002696050346 | 1420601403 |
| 8 | 14 | 80 | 8 | 9002696050353 | 1420801403 |
| 8 | 17 | 110 | 8 | 9002696194170 | 14208017031 |
| 10 | 14 | 80 | 8 | 9002696138266 | 1421001403 |
| 12 | 14 | 80 | 8 | 9002696138273 | 1421201403 |

142

